

AIRPRO-1200

Manuel d'utilisation

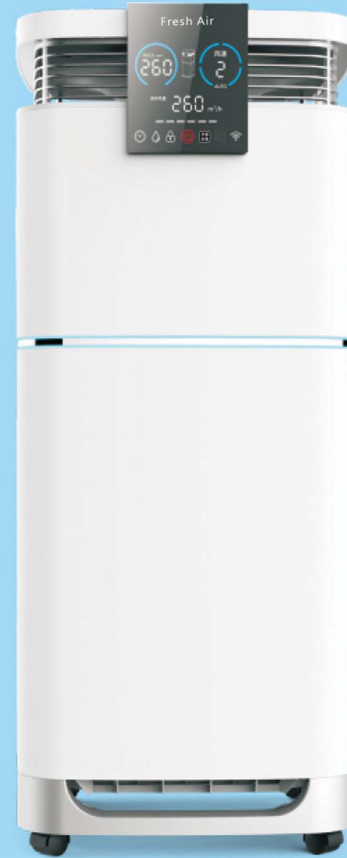

Merci d'avoir choisi ce stérilisateur d'air

Veillez lire attentivement le manuel avant d'utiliser la machine et le conserver pour toute référence ultérieure.

Table des matières

Installation, utilisation et précautions	01
Contenu de l'emballage.....	02
Structure du produit	03 - 04
Caractéristiques de l'appareil	05
Installation avant usage	06
Panneau d'affichage.....	07
Écran tactile	08
Instructions	09
Description du contrôle à distance	10
Guide pour utiliser le module d'humidification	11
Faire l'entretien et le remplacement du filtre	12
Questions posées	13
Carte de garantie	14

Installation, utilisation et précautions

Nous vous demandons de prendre quelques minutes pour parcourir ce manuel d'utilisation afin de comprendre les informations de sécurité et pouvoir ainsi utiliser correctement l'appareil.

Le non-respect des instructions de ce manuel peut entraîner des blessures et/ou dommages matériels. Veuillez conserver ce manuel pour toute référence ultérieure.

Lors de l'entretien et du remplacement du filtre, veuillez à les effectuer après la mise hors tension de l'appareil.

Pour votre sécurité, si le produit n'est pas conforme ou présenterait des anomalies, veuillez contacter le service après-vente.

Le personnel de maintenance non habilité n'est pas autorisé à démonter ou réparer l'appareil.

N'insérez en aucun cas vos doigts ou autre objet dans le ventilateur ou dans la sortie d'air.

N'utilisez pas la machine pour l'évacuation des fumées de cuisine, cela réduirait la durée de vie du filtre et endommagerait la machine.

Évitez de rassembler les chauffages, les humidificateurs et autres produits ensemble, afin d'éviter que la chaleur ou l'excès de vapeur d'eau n'ait un impact sur la machine et provoque des dommages.

Ne laissez pas les enfants utiliser la machine sans permission et sans surveillance.

Veuillez prendre soin de la carte de garantie afin de l'utiliser comme preuve en cas de défaillance ou problème pendant la période de garantie.

.
. .
. .
. .

Contenu de l'emballage

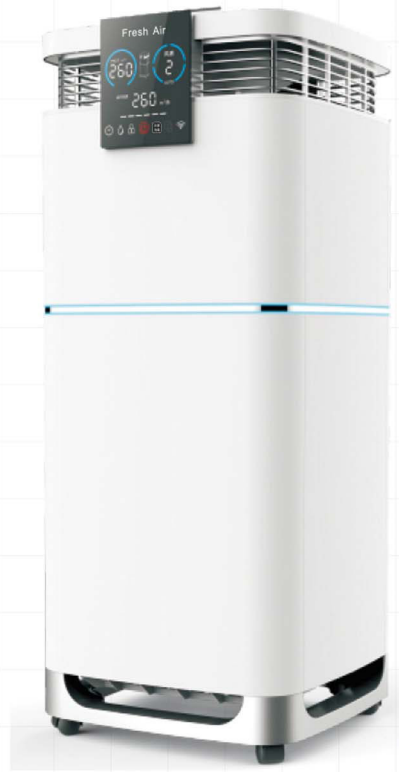

Machine



Câble d'alimentation



Télécommande



Manuel d'utilisation

guarantee card

Thank you very much for your purchase of this sterilization purifier. In order to enjoy the perfect after-sales service, please keep this card properly. Since the date of purchase, this product enjoys a one-year free warranty (except consumables, such as strainer), please carefully read the following warranty terms

1. This warranty card shall be provided at the same time of product warranty
2. The information in the warranty card must be true
3. The product warranty period is one year. In case of any failure within the warranty period, the company shall repair the product free of charge.

The product cannot be used normally due to the following reasons, and is not covered by the warranty:

1. Loss caused by failure to use and install according to the instructions.
2. All man-made or accidental product losses.
3. Aging, bending and scratches on the surface shell of the product.

User information	name	contact No.
	product name	date of purchase
	Add	
	fault description	

Carte de garantie (page 14)



Étiquette de garantie

Structure du produit (Face Avant)

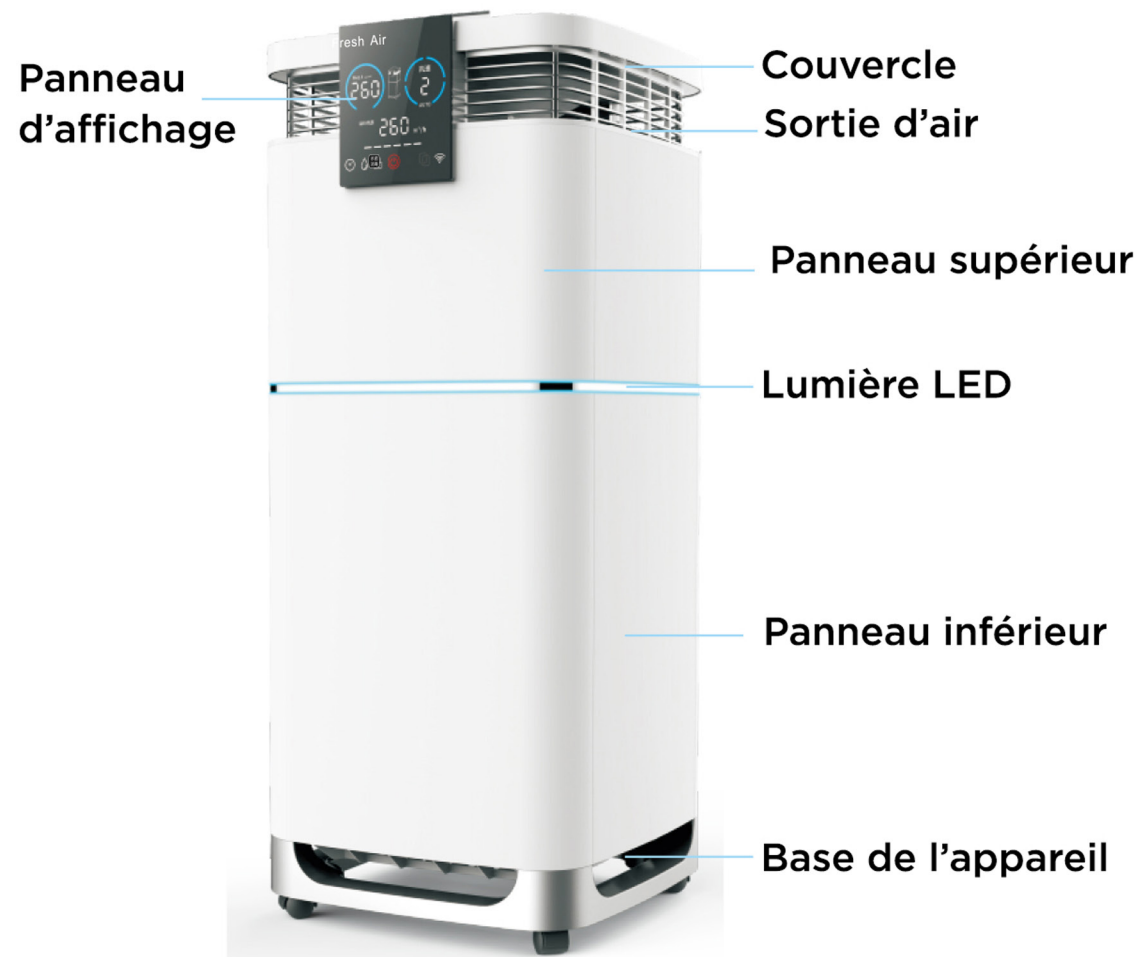

Structure du produit (Face Arrière)

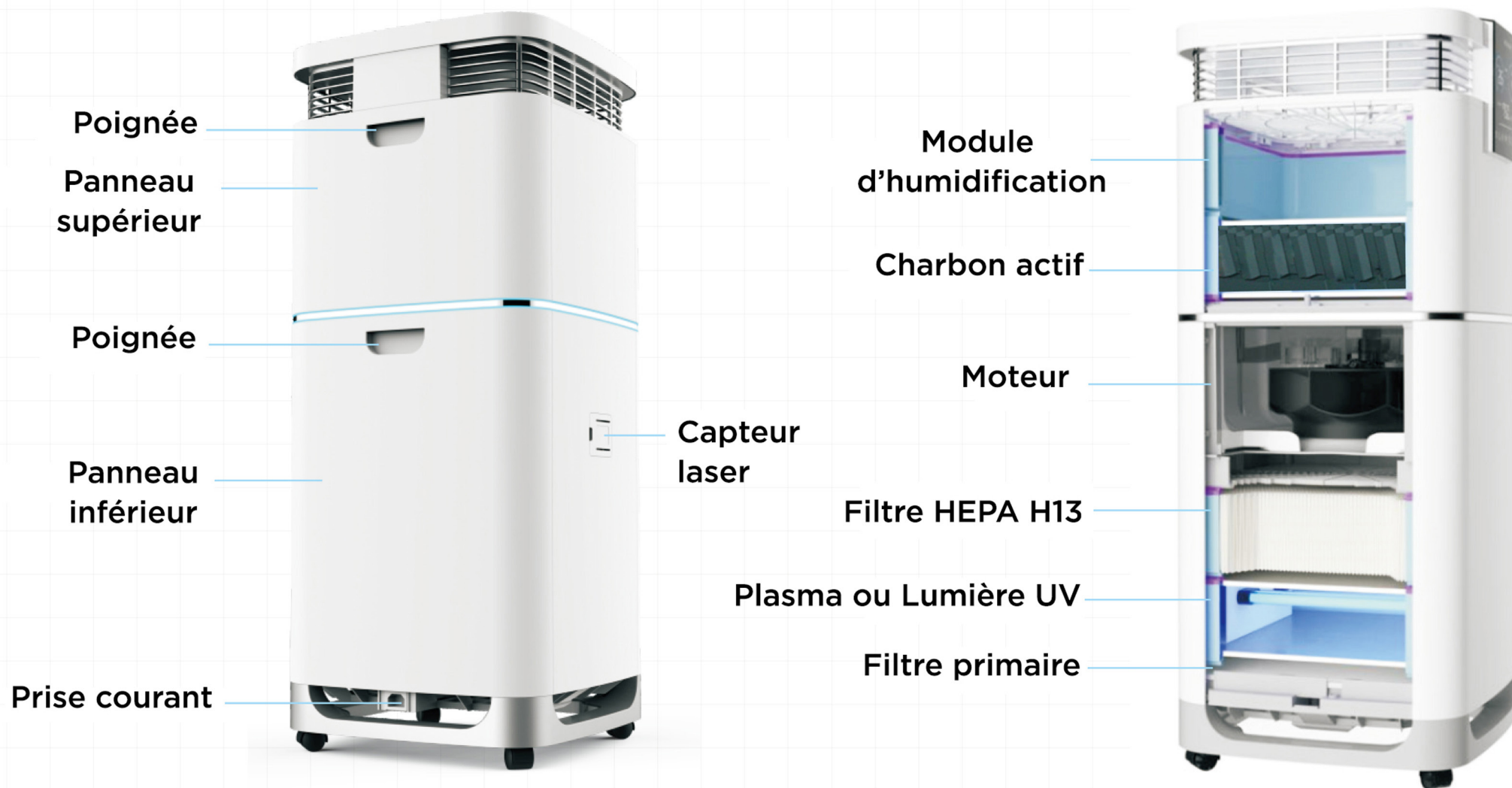

Caractéristiques de l'appareil

Nom du produit	AIRPRO-1200
Débit d'air	1200 m ³ /h
CADR :	750 m ³ /h
Tension et fréquence	220V
Valeur des décibels	≤65
Longueur d'onde des UV	254 nm
Puissance (allumer les UV)	220W
Mode(s)	Mode Intelligent, mode Manuel, mode Nuit
Taille de la machine	390x398x950mm
Poids de la machine	22 KG
Méthode d'humidification	Humidification par atomisation ultrasonique

Installation avant usage

Description du placement

Il y a deux principaux facteurs :

1. L'appareil est requis pour une utilisation à l'intérieur.
2. Localisation de la principale source de pollution.

Mettre l'appareil à proximité de la source de pollution.

Bien qu'une pièce adjacente puisse également assurer une purification de l'air, la purification principale est réalisée dans la pièce où se situe l'appareil. Afin d'obtenir le meilleur effet de purification d'air dans la pièce adjacente, il est important que les portes de cette pièce soient complètement ouvertes. Pour avoir les meilleurs résultats, l'appareil doit être placé à une distance dont la surface verticale (comme un mur) la plus proche est de 30cm.

Placez l'appareil à proximité d'une prise électrique et assurez-vous que le câble d'alimentation ne crée pas d'obstacle à la circulation de personnes. L'appareil doit être placée sur un sol stable. Veuillez fermer la ou les fenêtre(s) pendant l'utilisation. Une fois le produit correctement placé, branchez le câble d'alimentation.

A noter que la seule façon de couper complètement l'alimentation est de débrancher le câble.

Ne pas utiliser l'appareil si le câble d'alimentation est endommagé !



Panneau d'affichage

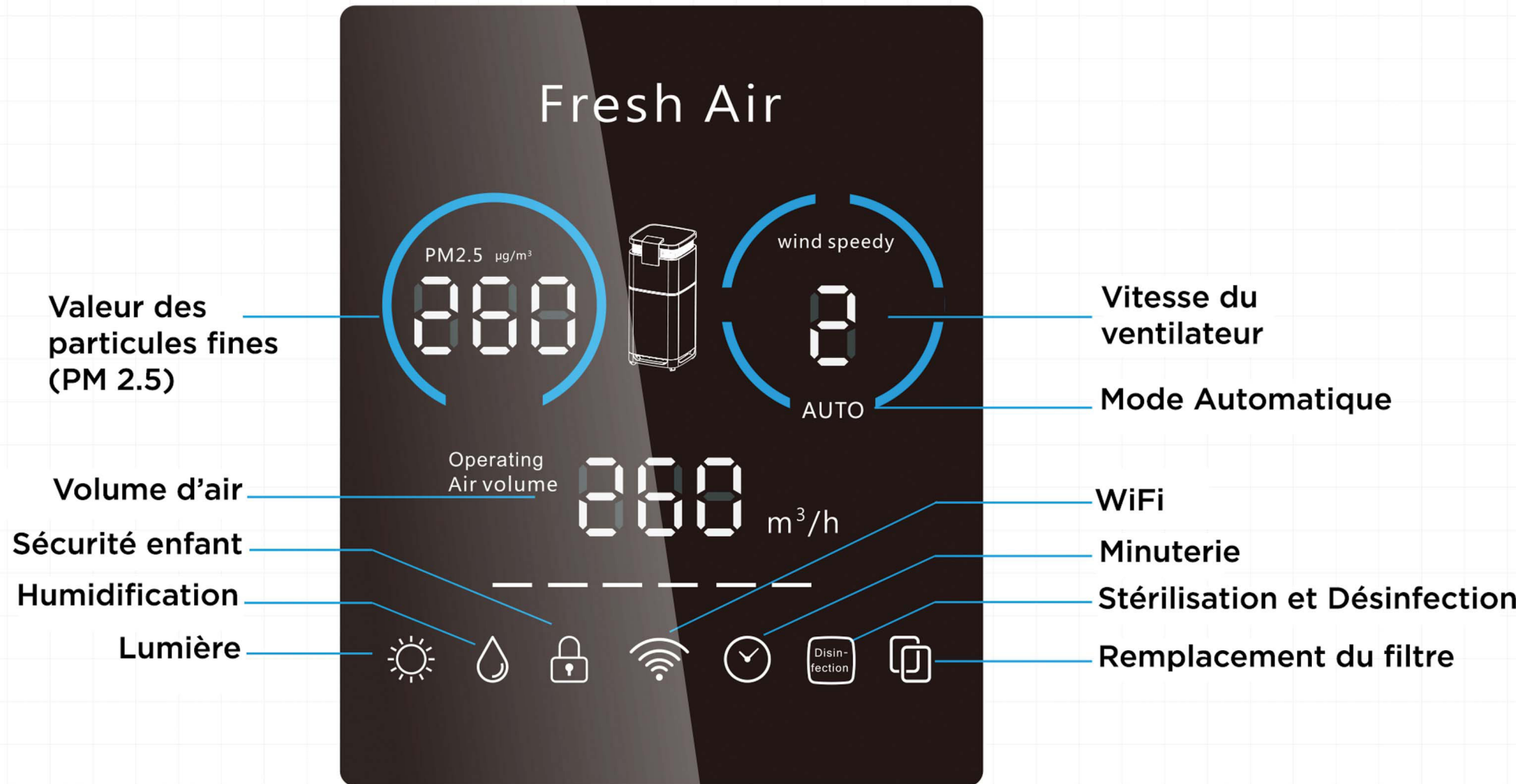

Écran tactile



Bouton d'allumage

Appuyez sur le bouton pendant 1 seconde pour allumer/éteindre.



Vitesse du ventilateur

Touchez le bouton de vitesse du ventilateur pour faire défiler les vitesses : Auto, 1ère, 2ème, 3ème, 4ème. Elles sont affichées sur le panneau.



Minuterie

Programmez une heure d'arrêt. Vous pouvez choisir d'arrêter automatiquement la machine après 1,4,8 ou 12 heures.



Humidification (Activer/Désactiver)

L'icône rouge indique l'absence du module d'humidification ou un manque d'eau, l'écran est blanc et le panneau d'affichage est éteint. Cette fonction n'est pas activée lorsqu'il y a de l'eau, et l'icône sur le panneau d'affichage est toujours allumée après la mise en marche de l'humidification.



Sécurité enfant

Appuyez et maintenez enfoncé pendant 3 secondes pour ouvrir la sécurité enfant. L'icône est alors allumée pour éviter que l'enfant se blesse, la machine est verrouillée. Appuyez 3 secondes pour débloquer.



Stérilisation/désinfection

Allumez ou éteignez la lumière UV/Module plasma, l'icône apparaîtra alors sur le panneau d'affichage.



Économie d'énergie

La lumière passe alors en intensité pleine, intensité moyenne ou en intensité basse (mode Sommeil), selon votre choix.



WiFi

Appuyez pendant 3 secondes pour configurer le WiFi. Une lumière longue signifie que la connexion est réussie. À l'inverse, l'icône clignotera si le WiFi n'est pas connecté.



Indicateur de remplacement du filtre

Lorsque l'icône apparaît rouge vif et clignote sur le panneau, cela signifie que l'un des filtres doit être remplacé. Après avoir fait le remplacement, appuyez pendant 5 secondes sur le bouton pour réinitialiser le filtre.

08

Instructions

Instructions pour la connexion au réseau WiFi

Grâce à une application, la machine peut être contrôlée à distance et la valeur de pollution des particules d'intérieur peut être vérifiée pour comprendre la durée de vie du filtre. Les étapes pour configurer le réseau (pour la première fois) sont les suivantes. **(Lors de la configuration de la connexion Internet, le téléphone doit se trouver dans le même environnement WiFi que la machine.)**

1. Télécharger l'application TUYA et créer un compte

Télécharger l'application TUYA SMART depuis l'App Store ou Google Play (si vous êtes sous Android), suivez les instructions pour vous enregistrer. Entrez ensuite dans l'application et connectez-vous à l'appareil via le compte.

2. Connecter le WiFi et la machine

A) Après être entré dans l'application, cliquez sur «I» dans le coin inférieur droit de l'écran, cliquez sur «Family Management» puis sur «Family Creation».

B) Après avoir créé une «home», cliquez sur «My Home» dans le coin inférieur gauche et cliquez ensuite sur «Add device».

C) Appuyez longuement sur le bouton WiFi de la machine. L'icône se mettra alors à clignoter. Ensuite, entrez dans la configuration du réseau.

D) Dans l'application, cliquez sur «Automatic discovery». Une fois connecté à la machine, l'interface apparaîtra sur l'appareil connecté. Cliquez ensuite sur «Next» pour terminer la connexion.

E) Allez dans la sélection de familles, et sélectionnez la vôtre. Ajoutez ensuite d'autres membres à votre groupe afin qu'ils puissent aussi contrôler l'appareil à distance.

Description du contrôle à distance

Contrôle à distance

Une fois l'appareil ajouté, allez dans la liste sur votre téléphone et sélectionnez votre appareil. Ensuite, allez dans l'interface de contrôle. La valeur de la pollution de particules à l'intérieur et la durée de vie du filtre seront affichées sur votre téléphone.

Avec les commandes présentes, sur votre téléphone, allumez ou éteignez la machine, contrôlez la vitesse du vent, programmez la minuterie, la sécurité enfant, l'économie d'énergie (intensité de la lumière) et bien d'autres modes.

Surveillance de la concentration de PM2.5

La machine est équipée d'un capteur laser de poussière à haute précision. Ce capteur peut vérifier la qualité de l'air dans la pièce en temps réel. Les données apparaîtront sur l'interface de l'application sur votre téléphone. Le ruban LED change de couleur en fonction des différentes valeurs.

Norme de référence pour la concentration de particules PM2.5 en intérieur		
Valeur numérique des PM2.5	Couleur	Qualité de l'air
6-70	Bleu	Très bien
70-150	Violet	Bien
150-250	Violet foncé	Mauvaise
250-500	Rouge	Très mauvaise

Guide d'utilisation du module d'humidification

Fonctionnement et reconnaissance du module d'humidification

1. Sur l'écran tactile, l'icône d'humidification apparaît en rouge. Cela signifie que le niveau d'eau est insuffisant ou que le module d'humidification n'est pas installé. Alors le bouton ne fonctionnera pas.
2. L'icône d'humidification n'apparaît pas en rouge sur l'écran tactile mais il n'apparaît pas non plus sur le panneau d'affichage, ce qui signifie qu'il y a de l'eau mais que le module d'humidification n'est pas activé.
3. Les icônes d'humidification sur l'écran tactile et sur le panneau d'affichage sont allumées, ce qui signifie que le module d'humidification est bien activé.

Remplissage du module d'humidification

1. Enlever la plaque supérieure arrière de la machine (Photo 1)
2. Sortir le module d'humidification de la machine (Photo 2)
3. Retirer le couvercle du réservoir d'eau conformément au repère indiqué et ajouter 1,5 Litres d'eau propre (Photo 3)

Ajouter de l'eau jusqu'au niveau le plus élevé, sinon elle débordera du réservoir.

4. Après avoir ajouté l'eau, remettre le réservoir d'eau dans la machine, refixer la plaque supérieure arrière et appuyer sur l'icône d'humidification de l'écran tactile pour démarrer l'humidification (Photo 4 et 5).

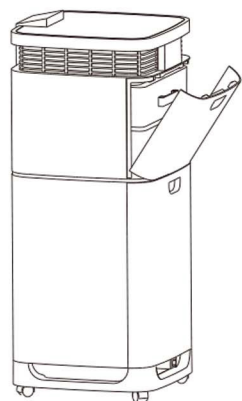

((Photo 1)

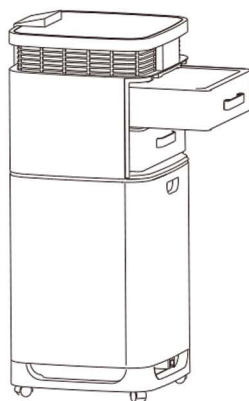

(Photo 2)

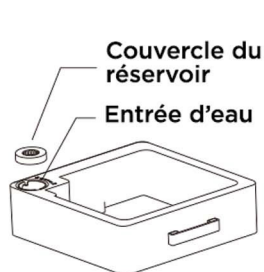

(Photo 3)

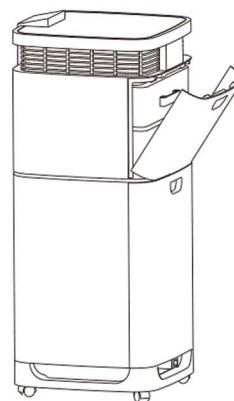

(Photo 4)

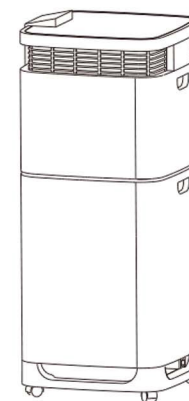

(Photo 5)

Entretien et remplacement du filtre

Remplacement du filtre

1. Quand un filtre doit être remplacé, l'icône clignote et apparaît en rouge sur le panneau d'affichage .
2. Après avoir remplacé le filtre, touchez l'icône du filtre pendant 5 secondes pour le réinitialiser.

Remplacement du filtre - Déroulé de l'opération

1. Enlever les panneaux supérieur et inférieur situé à l'arrière de l'appareil (Photo 1)
2. Retirer le filtre qui doit être remplacé de l'appareil (Photo 2)
3. Après avoir remplacé le filtre, le pousser dans l'appareil et le mettre en place (Photo 3)
4. Après avoir installé le nouveau filtre, remettre les panneaux supérieur et inférieur à l'arrière de l'appareil, puis cliquer sur l'icône de remplacement de filtre pendant 5 secondes pour réinitialiser le filtre.

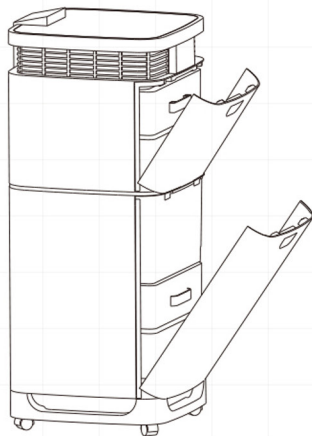

(Photo 1)

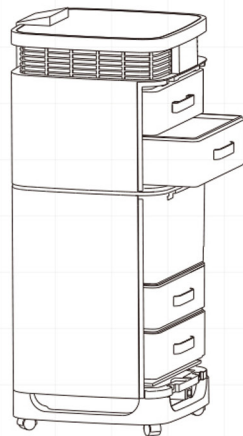

(Photo 2)

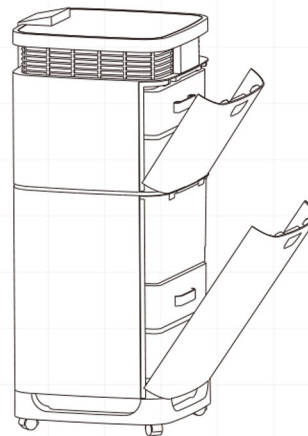

(Photo 3)

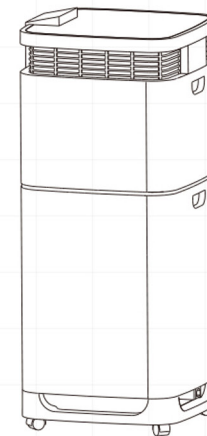

(Photo 4)

Questions fréquemment posées

1. Comment résoudre le problème de défaillance du réseau mobile ?

(1) Veuillez vous assurer que le téléphone portable et l'appareil sont connectés au même réseau WiFi.

Le téléphone portable et l'appareil doivent être dans le même périmètre WiFi.

(2) Veuillez vérifier si le mot de passe WiFi saisi lors de la configuration est correct.

(3) Veuillez vous assurer que l'environnement WiFi configuré ne prend pas en charge les dispositifs de configuration WiFi avec double mot de passe.

(4) Désactivez les options de quarantaine AP (AP quarantine) et WMM (WiFi Multi Media) dans le routeur Internet.

(5) Veuillez vous assurer qu'il n'y a pas plus de 15 appareils connectés au routeur Internet.

(6) La distance entre la machine à configurer et le routeur Internet ne doit pas dépasser 8 mètres pour assurer la puissance du signal.

2. Pourquoi le bouton de purification ne répond pas ?

(1) Veuillez vérifier si la machine est sous tension et que la prise électrique est bien branchée.

(2) Veuillez vérifier si le mode «Sécurité enfant» est activé.

3. Il n'y a pas ou peu d'air à la sortie

(1) Veuillez vérifier que la machine est bien sous tension.

(2) Veuillez vérifier que le sac filtrant n'ait pas été retiré.

Carte de garantie

Nous vous remercions pour l'achat de ce purificateur d'air. Afin de bénéficier de notre service après-vente, veuillez conserver précieusement cette carte de garantie.

À compter de la date d'achat, le produit est garanti pendant 2 ans (à l'exception des consommables, tels que les filtres). Veuillez lire attentivement les termes de garantie ci-après :

1. Les informations saisies sur la carte de garantie par le client doivent être vraies.
2. La période de garantie du produit est de 2 ans. En cas de défaillance ou problème pendant la période de garantie, l'entreprise s'engage à réparer le produit gratuitement.

Si le produit ne peut pas être utilisé pour les raisons suivantes, il n'est pas couvert par la garantie :

1. Perte ou dégâts causés par une utilisation ou installation non conforme aux instructions.
2. Perte de produit accidentelle ou par le client.
3. Rayures ou marques profondes sur la surface du produit.

Informations client

Nom et prénom : Numéro de contact :

Nom du produit : Date d'achat du produit :

Adresse mail :

Description du défaut :

.....

